

DESKER[®] MOTION DESK

USER GUIDE

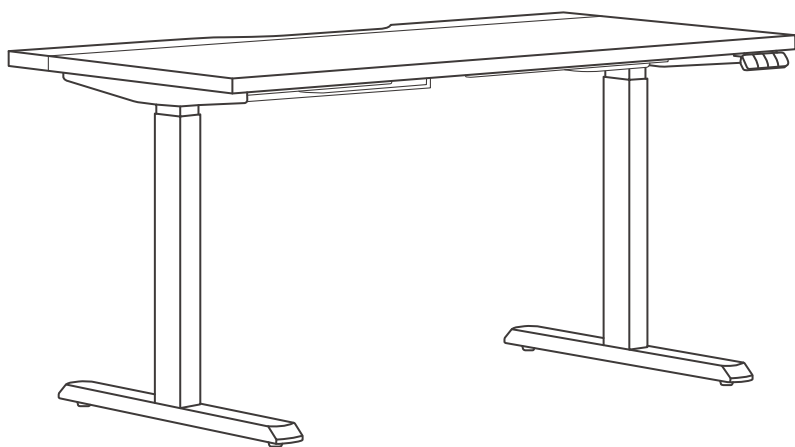

THANK YOU

데스커 모션데스크를 구입해 주셔서 감사합니다.

이 사용자 가이드는 모션데스크의 사용,
유지 및 관리에 대한 중요한 정보를 담고 있습니다.
모션데스크 사용 전, 꼭 읽어 주시기 바랍니다.

모션데스크 사용자 가이드

01 제품 기본 정보

02 사용법

- 사용 전 세팅
- 높이 조절
- 높이 저장
- 버튼 잠금
- 최저점 숫자 설정
- 높이 조절 초기화

03 경고 및 주의사항

04 소비자 분쟁 해결기준

05 서비스 안내

01 제품 기본 정보

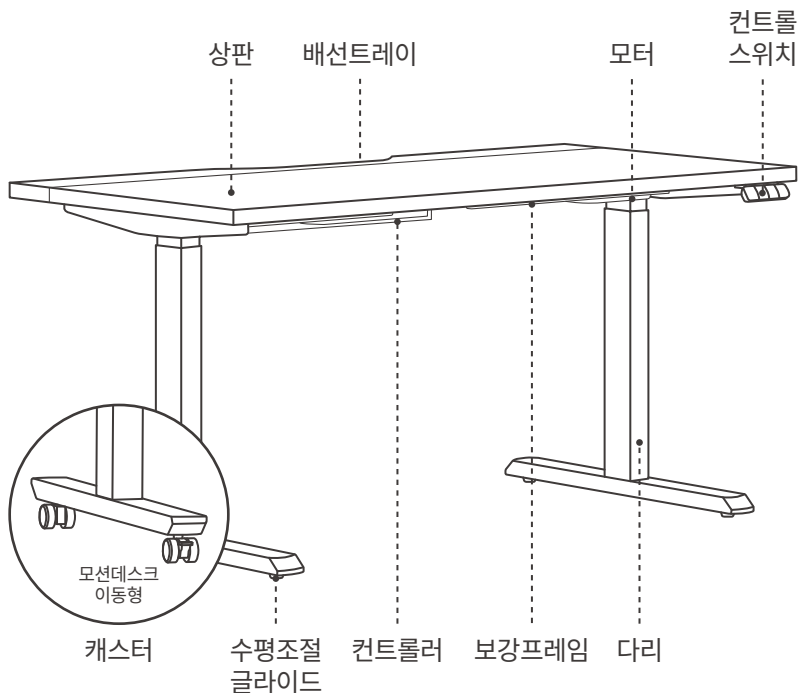

제품명 모션데스크(JCG) / 모션데스크 이동형(JCG)

책상높이범위 683 - 1133mm / 이동형 715 - 1165mm

지지하중 적정하중 100kg (분포하중 160kg)

정격전압 Input : 220 - 240V 50/60Hz, 400W
Output : 24V, 5A

소비전력 대기전력 0.1W, 작동 시 최대 400W(평균 300W)
*대기전력 차단모드 적용

 방송통신기자재등의
적합성평가 표시

R-R-FIM-DSDM1807M

AS 정보
(구매일 기준)

높이조절모터 : 60개월(5년)
컨트롤러 : 36개월(3년)
스위치 & 전원선 등 소모품 : 12개월(1년)

02 사용법

컨트롤 스위치 구성



사용 전 세팅

※ 높이 조절 매커니즘의 연결(페어링) 상태를 점검하는 기능입니다.
모션데스크 최초 설치 후 또는 이후 위치를 이동한 뒤,
제품을 사용하기에 앞서 반드시 페어링을 진행해주시기 바랍니다.

※ 페어링 진행 전, 데스크 하부의 서랍이나 의자 등
모든 장애물을 제거해주세요.

- 1 상판을 최대치로 하강시킨 후
▼ 버튼을 8초 이상 누르고 있으면
디스플레이에 'RST'가 표시됩니다.

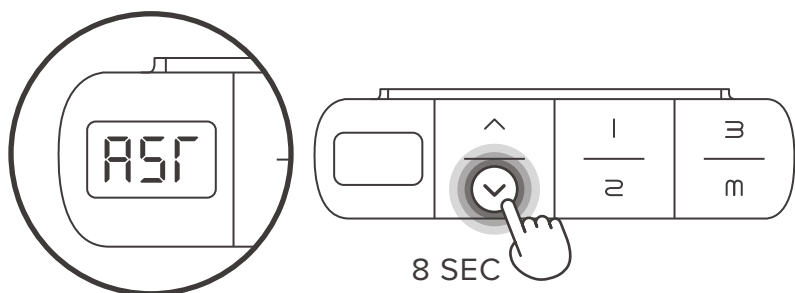

- ② 'RST'가 표시된 상태에서 손을 떼 후 다시 **▼버튼**을 누르면, 상판이 살짝 하강한 후 다시 상승하고 이 후 디스플레이에 최저점 높이가 숫자로 표시되면 페어링이 완료된 것입니다.

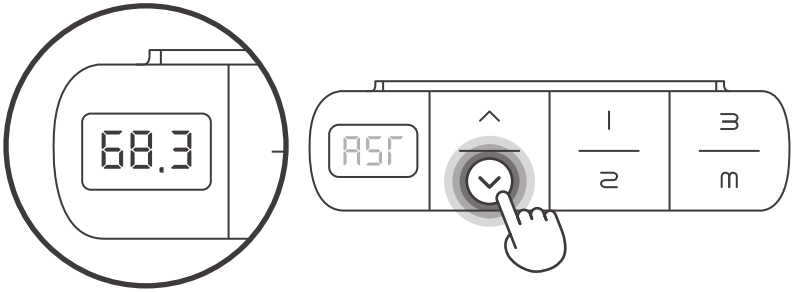

높이 조절

- ① **^ 또는 ▼버튼**을 눌러 상판을 원하는 높이에 맞춥니다.

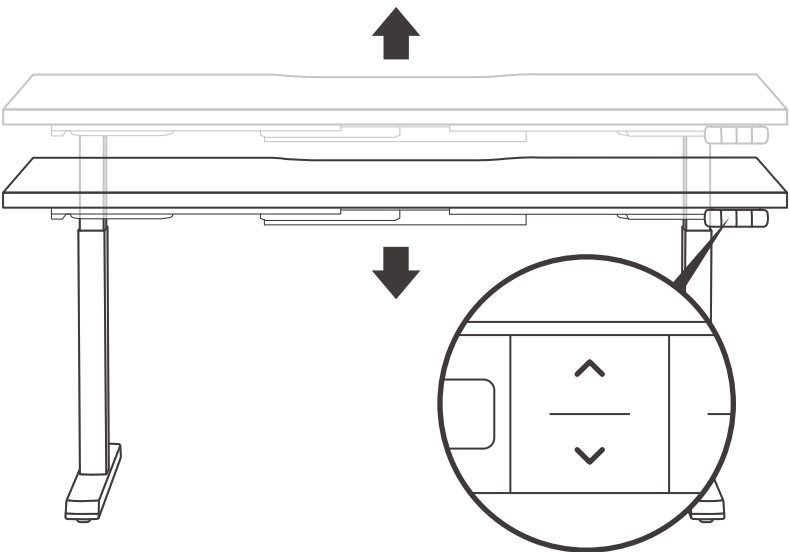

높이 저장

※ 전원이 OFF 되어도 저장된 높이는 삭제되지 않습니다.

- ① **^ 또는 v 버튼**으로 저장할 높이를 맞춥니다.
- ② **m 버튼**을 누릅니다.

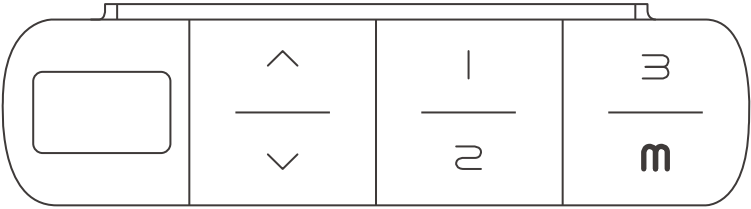

- ③ **1, 2, 3** 중 원하는 **버튼**을 누르면 높이가 저장됩니다.

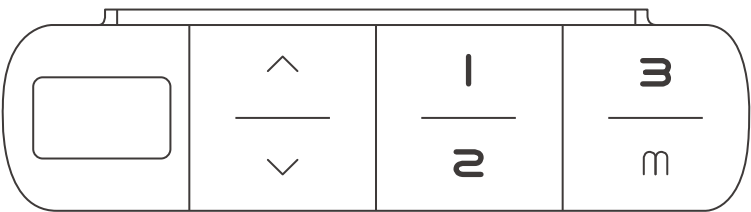

버튼 잠금

※ 특정 높이로 장기간 고정이 필요하거나 책상 높이를 무방비하게 움직여 다치는 사고를 예방하고자 하는 경우, 높이 조절 기능을 잠글 수 있습니다.

※ 잠금 상태에서는 버튼을 눌러도 책상 높이가 조절되지 않습니다.
다시 M버튼을 5초 이상 누르면 잠금 기능이 해제됩니다.

① M버튼을 5초 이상 누릅니다.

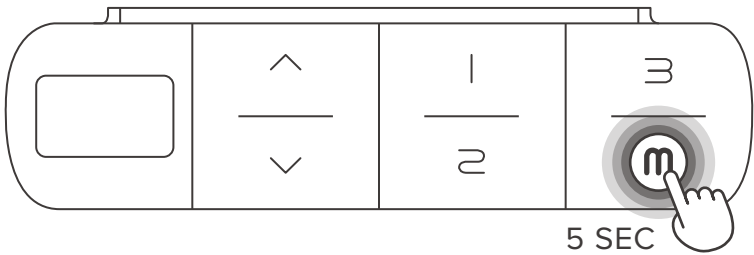

② 디스플레이에 'LOC'가 표시되며 버튼이 잠깁니다.

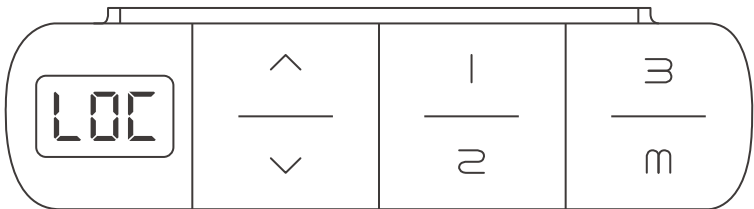

최저점 숫자 설정

※ 디스플레이에 표시되는 숫자의 기준을 사용자가 원하는 숫자로 변경할 수 있습니다. 최초 사용 시 모션데스크 최저점 기준인 68.3으로 세팅되어 있으므로 모션데스크 이동형을 구입하신 경우에는 71.5로 변경하여 사용하시는 것을 추천드립니다.

- 1 상판을 최대치로 하강시킨 후
▼버튼을 8초 이상 누르고 있으면
디스플레이에 'RST'가 표시됩니다.

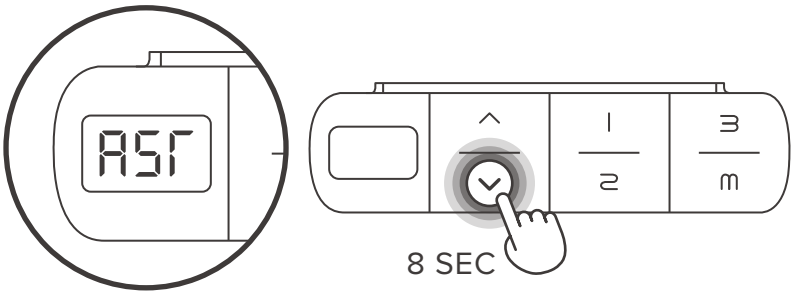

- 2 그 상태에서 m버튼을 5초 이상 누르면,
디스플레이가 깜박이며 숫자가 표시됩니다.

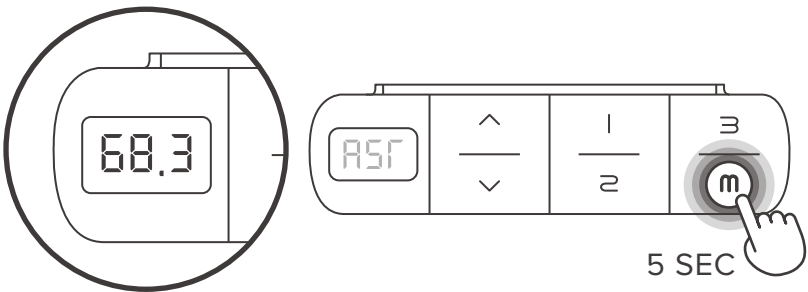

- ③ **^ 또는 v 버튼을 눌러 원하는 최저점 높이(cm)로 숫자를 변경한 후 잠시 기다리면 디스플레이에 'RST'가 표시됩니다.**

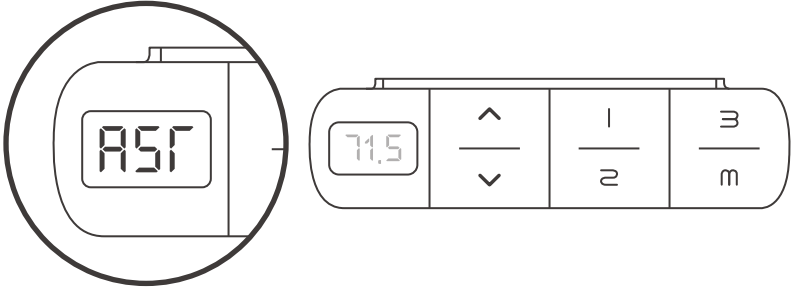

- ④ 그 상태에서 **v 버튼을 8초 이상 누르면, 상판이 살짝 하강한 후 다시 상승하고 이후 디스플레이에 변경된 숫자가 표시됩니다.**

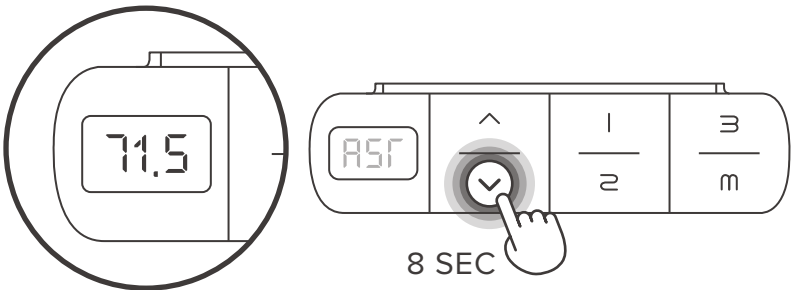

높이 조절 초기화

※ 높이 조절 매커니즘의 수평 상태를 점검 및 조정하는 기능입니다.
에러코드가 나타나거나 스위치를 눌러도 작동되지 않을 경우
높이 조절 초기화를 진행해주시기 바랍니다.

※ 초기화 진행 전, 데스크 하부의 서랍이나 의자 등
모든 장애물을 제거해주세요.

- 1 상판을 최대치로 하강시킨 후
▼ 버튼을 8초 이상 누르고 있으면
디스플레이에 'RST'가 표시됩니다.

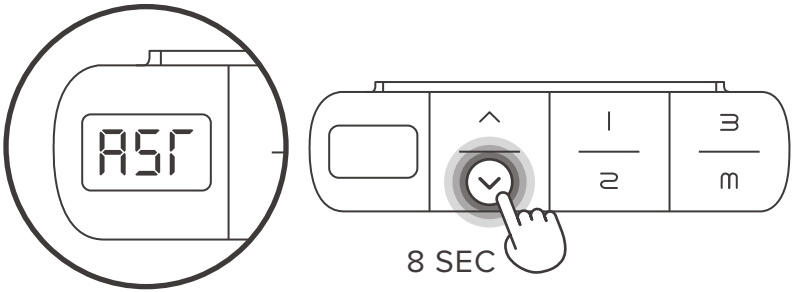

- 2 'RST'가 표시된 상태에서 손을 떼 후
다시 ▼ 버튼을 누르면, 상판이 살짝 하강한 후
다시 상승하고 이 후 디스플레이에 최저점 높이가
숫자로 표시되면 초기화가 완료된 것입니다.

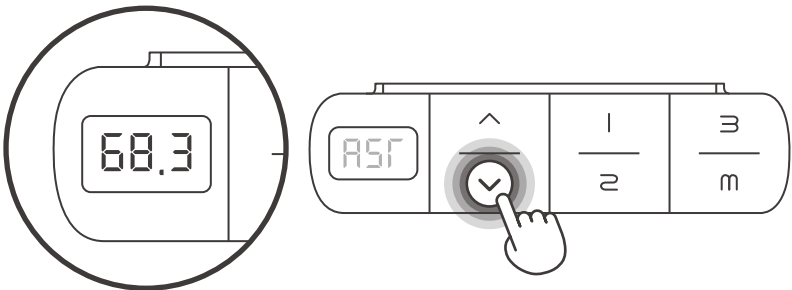

03 경고 및 주의사항

1. 책상 본래의 목적 이외로 사용하지 마십시오.
 2. 제품을 임의로 조립 / 개조하는 것을 삼가해주시십시오.
 3. 내부에 물이나 액체가 들어가지 않도록 주의해주시십시오.
 4. 책상을 이동하기 전 전원 케이블을 분리해주시십시오.
 5. 스위치나 코드 등을 파손하지 않도록 주의해주시십시오.
 6. 책상 하부에 서랍 등 장애물이 있을 경우 무리하게 높이 하향 조정을 하면 파손 및 고장의 원인이 될 수 있습니다.
 7. 책상이 최저점에 도달했을 때 8초 이상 하강 버튼을 누르고 있으면 RST(리셋)모드로 전환될 수 있으니 주의하여 주시기 바랍니다.
 8. 빈번한 높이 조절은 고장의 원인이 될 수 있으니 삼가해주시십시오. (최저점에서 최고점 까지를 기준으로 시간당 왕복 18회 이하 권장)
 9. 연속으로 2분 이상 높이 조절을 사용할 경우, 과부하로 인하여 잠시 정지할 수 있으므로, 연속 2분 이상 작동 시에는 약 20분 후 재작동해주시기 바랍니다.
-

-
10. 사용 시 적정 하중은 100kg입니다.
100kg 이상의 물건을 올려놓거나,
한 쪽에 하중이 치우치지 않도록 주의해주시요.
11. 오작동에 따른 사고를 방지하기 위하여,
미사용 시에는 제품의 전원 플러그를
콘센트에서 분리해주시요.
-

고장 신고 전 확인사항

1. 제품이 작동하지 않는 경우, 전원 및 부품별 연결이 잘 되어있는지 먼저 확인해주시시오.
2. 컨트롤 스위치 내 디스플레이 화면에 **에러코드**가 나타나는 경우, 각 코드별 처리 방법을 확인해주시시오.

| 에러코드 | 내용 | 처리방법 |
|------|--|---------------------------------------|
| E07 | 다리1 홀 센서 에러 다리1의 작동 오류 및 데스크 전체의 작동이 중지된 상태 | 부품별 연결 상태 확인 후 높이 조절 초기화(RST모드) 진행 |
| E08 | 다리2 홀 센서 에러 다리2의 작동 오류 및 데스크 전체의 작동이 중지된 상태 | 부품별 연결 상태 확인 후 높이 조절 초기화(RST모드) 진행 |
| H01 | 과부하 및 작동 주기 연속으로 2분 이상 높이 조절 시 모터 과부하로 잠시 정지된 상태 | 20분간 휴식 후 높이 조절 초기화(RST모드) 진행 |

※ 높이 조절 초기화 : 02 사용법 참고

※ 다리 1, 2 구분 : 책상 상판 하부에 설치된 컨트롤러와 모터 간의 연결부 확인
(M1은 다리1, M2는 다리2)

3. 소음이 발생하거나 상판의 수평이 맞지 않는 경우, 또는 올림버튼이 작동하지 않는 경우에는 **높이 조절 초기화(RST모드)**를 진행해주시기 바랍니다.
 4. 위의 방법으로 문제가 해결되지 않는다면 고객센터로 연락해주시기 바랍니다.
-

04 소비자 분쟁 해결기준

[공정거래위원회 고시 제 2018-2호_가구]

피해 유형

보상기준

1. 좀 등 벌레발생

- 구입일로부터 10일 이내
- 구입일로부터 2년 이내
- 부품교환 후 하자 재발생

- 제품교환 또는 구입가 환급
- 무상수리 또는 부품교환
- 제품교환

2. 문짝 휨

- 문짝길이의 0.5% 이상
- 구입일로부터 6개월 이내
- 구입일로부터 3년 이내
- 문짝길이의 0.5% 이내
- 구입일로부터 3개월 이내

- 제품교환
- 무상수리 또는 부품교환
- 무상수리 또는 부품교환

3. 백화현상 및 도장불량

- 구입일로부터 10일 이상
- 구입일로부터 6개월 이내
- 구입일로부터 3년 이내
- 수리 후 동일하자 발생

- 제품교환 또는 구입가 환급
- 제품교환
- 무상수리 또는 부품교환

4. 장류 등 세트단위 가구의 색상차이

- 구입일로부터 1개월 이내

- 제품교환
(동일 색상이 없는 경우 구입가 환급)

5. 장류 등 세트단위 가구의 변색

- 구입일로부터 10일 이내
- 구입일로부터 1년 이내

- 제품교환 또는 구입가 환급
- 제품교환

6. 약취 등 자극성 냄새(화학제품 등)

- 구입일로부터 6개월 이내

- 제품교환 또는 구입가 환급

7. 규격치수허용오차(±5mm이상)

- 제품교환

8. 칠기가구의 균열, 패각떨어짐, 패각변색 등

- 구입일로부터 10일 이내
- 구입일로부터 1년 이내

- 제품교환 또는 구입가 환급
- 무상수리 또는 부품교환

9. 등가구의 균열, 뒤틀림 또는 변색

- 구입일로부터 10일 이내
- 구입일로부터 1년 이내

- 제품교환 또는 구입가 환급
- 무상수리 또는 부품교환

10. 침대품질불량(스프링, 매트리스 등)

- 구입일로부터 10일 이내
- 구입일로부터 1년 이내

- 제품교환 또는 구입가 환급
- 무상수리 또는 제품교환

피해 유형

보상기준

-
- | | |
|--|--|
| 11. 소파품질불량(재료의 변색, 찢어짐, 균열, 스프링 불량 등) - 구입일로부터 10일 이내 - 구입일로부터 1년 이내 - 구입일로부터 1년 이후 | · 제품교환 또는 구입가 환급 · 무상수리 또는 부품교환 · 제품교환 |
| 12. 제조 과정이나 신제품을 인도하면서 생긴 흠집 - 구입일로부터 15일 이내 (단, 소비자가 제조 및 신제품인도 시 생긴 흠집입을 입증하는 경우는 제외한다.) | · 제품교환 |
| 13. 상표남용 등 유사제품 판매 | |
| 14. 품질보증기간내에 동일하자에 대해 2회 수리 받았으나 재발(3회째) | · 구입가 환급 |
| 15. 선금지급 후 물품배달 전 해약시 ① 소비자 귀책사유로 인한 해약 - 주문제작형 가구인 경우 · 가구 제작 작업 착수 이전 · 가구 제작 작업 착수 이후 - 주문제작형 이외의 가구인 경우 · 배달 3일 전까지 · 배달 1일 전까지 ② 사업자 귀책사유로 인한 해약 - 선금이 물품대금의 10%이하인 경우 - 선금이 물품대금의 10%를 초과하는 경우 | · 제품교환 또는 구입가 환급 · 총 제품금액의 10%를 위약금으로 함 · 실손해배상 · 선금에 물품대금의 5% 공제후 환급 · 선금에 물품대금의 10% 공제후 환급 · 선금의 배액 · 선금에 물품대금의 10%를 가산하여 환급 |
| 16. 수리가 불가능하여 발생한 피해 - 품질보증기간 이내 · 정상적인 사용상태에서 발생한 경우 · 소비자의 과실로 인하여 발생한 경우 - 품질보증기간 경과 후 | · 제품교환 또는 구입가 환급 · 구입가에서 정액감가상각비 공제 후 환급 또는 제품교환 · 정액 감가 상각한 잔여금액에 구입가의 5%를 가산하여 환급 [감가 상각한 잔여금액 < 0 이면, 0 으로 계산> 또는 제품교환 |

※ 교환의 경우 동일 제품으로 하여야 하며 동일 제품으로 교환이 불가능한 때에는 동종(유사) 제품으로 교환하여야 한다.

05 서비스 안내

서비스 안내

본 제품은 공정거래위원회가 고시한 ‘소비자 분쟁 해결기준’에 따라 보상을 받으실 수 있습니다. 제품에 이상이 있을 경우 구입처 혹은 데스크 AS 고객센터로 연락하여 주십시오. (AS 고객센터 1588-1662)

무상 서비스 안내

이 제품은 구입일로부터 가산하여 품질보증기간 내에 정상적으로 사용한 상태에서 발생한 고장의 경우에는 일체의 비용을 받지 않고 무상으로 수리하여 드립니다.

유상 서비스 안내

다음의 경우에는 출장비 및 부품비용을 받게 됩니다.

1. 품질보증기간이 경과된 경우
2. 품질보증기간 이내인 경우
 - 소비자의 취급 부주의 및 이사, 기타 운반 도중 하자가 발생한 경우
 - 천재지변으로 발생한 고장 및 손상의 경우 (수해, 화재 외)
 - 제조자 또는 제조자의 지정 수리점이 아닌 자가 수리하여 제품을 변경, 손상시켰을 경우
 - 제품의 품질과 무관한 서비스 요청의 경우
 - 정격전압에 맞지 않는 전원을 사용하여 고장이 발생한 경우
 - [주의사항]을 지키지 않아 하자가 발생한 경우

DESKER®

고객센터 1588-1662

WWW.DESKER.CO.KR